

Link do produktu: <https://elektrone.pl/zestaw-domofonowy-1-rodzinny-vibell-sagitta-or-dom-sg-918-p-127.html>

ZESTAW DOMOFONOWY 1-RODZINNY VIBELL SAGITTA OR-DOM-SG-918

Cena brutto	304,40 zł
Cena netto	247,48 zł
Dostępność	Na zamówienie: 1-2 dni
Czas wysyłki	24 godziny
Numer katalogowy	OR-DOM-SG-918
Kod EAN	5901752484085
Producent	VIBELL

Opis produktu

Zestaw domofonowy VIBELL OR-DOM-SG-918 przeznaczony jest do montażu **w domach jednorodzinnych**, przy czym jest możliwość rozbudowy systemu dla **2 rodzin**. Może być podłączony na zwykłej instalacji dzwonekowej. Urządzenie obsługuje **2 wyjścia**, tj. umożliwia sterowanie np. elektrozaczepem i furtką.

Cechy produktu:

- zdalne prowadzenie rozmowy pomiędzy panelem zewnętrznym a unifonem
- wykorzystuje protokół komunikacyjny typu BUS
- bezpośrednie sterowanie elektrozaczepem (brak w zestawie)
- elektrozaczep nie wymaga dodatkowego zasilania
- regulacja głośności dzwonka
- dodatkowe sterowanie bramą
- funkcja interkomu (w ramach 1 abonenta) - po zastosowaniu dodatkowego unifonu (brak w zestawie)
- montaż natynkowy panelu zewnętrznego
- podświetlane miejsce na nazwisko
- połączenie 2-przewodowe

Schemat połączenia:

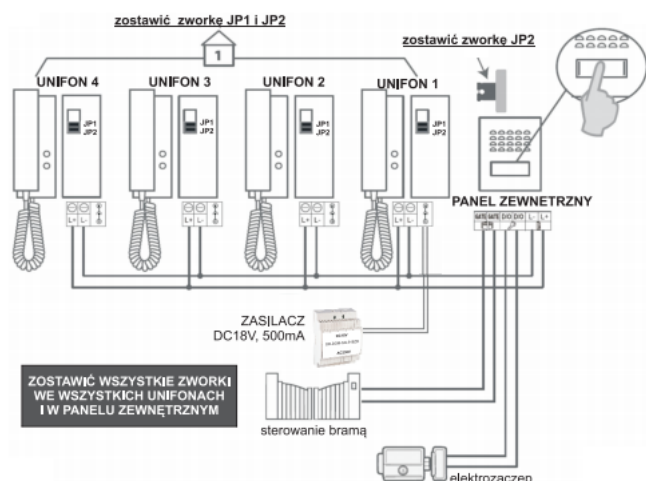

Specyfikacja techniczna:

- typ: jednorodzinny
- rodzaj transmisji: przewodowy
- rodzaj zasilania: zasilacz na szynę DIN
- ilość przewodów: 2+2
- system łączenia: 2-żyłowy
- zasilanie elektrozaczepu: z domofonu
- sterowanie bramą automatyczną: tak
- możliwość rozbudowy o dodatkowy unifon: tak
- możliwość rozbudowy o dodatkowy panel zewnętrzny: nie
- napięcie zasilania: 18VDC, 500 mA
- pobór mocy: 2W
- waga netto zestawu: 1,02 kg

Panel zewnętrzny:

- sposób montażu: natynkowy (daszek ochronny w zestawie)
- podświetlane miejsce na nazwisko
- temperatura pracy: -25 st. C ... +45 st. C
- stopień ochrony: IP54
- wymiary zewnętrzne: 95 x 120 x 30 mm (szer./wys./gł.)
- waga: 0,30 kg

Unifon:

- obsługa: słuchawka magnetyczna
- regulacja głośności dzwonka
- ilość dźwięków dzwonka: 1
- kolor: biały
- funkcja interkomu (w ramach jednego abonenta) po zastosowaniu dodatkowego unifonu
- zasilanie: 18V DC
- wymiary zewnętrzne: 70 x 210 x 40 mm (szer./wys./gł.)
- waga: 0,31 kg

W zestawie:

-
- panel zewnętrzny (kasety) VIBELL OR-DOM-SG-918KD - 1 szt;
 - unifon VIBELL OR-DOM-SG-918UD - 1 szt;
 - daszek ochronny do montażu natynkowego panelu - 1 szt;
 - zasilacz na szynę DIN 18VDC - 1 szt;
 - instrukcja obsługi.